

⊙ · ⊙ · ⊙ ⊙ · ⊙
République Algérienne Démocratique et Populaire
⊙ ⊙ ⊙ ⊙

Ministère de l'Enseignement Supérieur et de la Recherche Scientifique



المركز الجامعي لميلة

المرجع:

معهد الآداب واللغات
قسم اللغة والأدب العربي

فلسفة اللدّة في شعر أبي نواس

مذكرة معدة استكمالاً لمتطلبات نيل شهادة الماستر
الشعبة: أدب عربي
التخصص: أدب قديم

إشراف الأستاذة(ة):
سليمة خليل

إعداد الطالب(ة):
- نجاة بوناموس

السنة الجامعية: 2014/2013

بِسْمِ اللَّهِ الرَّحْمَنِ الرَّحِيمِ

•
•

• • • • • • • • • •

س

• • • • • • • • • •

س

• • • • • • • • • •

س

س

• • • • • • • • • •

س

س

• • • • • • • • • •

س

Ù

Ù

س

• • • • • • • • • •

• • • • • • • • • •

س

Ù

• • • • • • • • • •

•

س

• • • • • • • • • •

س

• • • • • • • • • •

س

• • • • • • • • • •

• • • • • • • • • •

•

• • • • • • • • • •

أشكر الله سبحانه و تعالى، و بعده
أشكر الأنسة المحترمة الأستاذة
القديرة «سليمة خليل» على متابعتها
جميع أطوار هذا البحث بصدر
رحب، فالله أسأل أن يزيد لها فضلا
على فضل و علما على علم و أثني
بالشكر على من عهدت فيه تواضع
العلماء و هيبة العظماء الأستاذ
«منير بن ذيب» كما أشكر كل من
أعانني في إعداد هذا البحث بأي وجه
كان و أسأل الله أن يجزيهم عني
أحسن الجزاء.

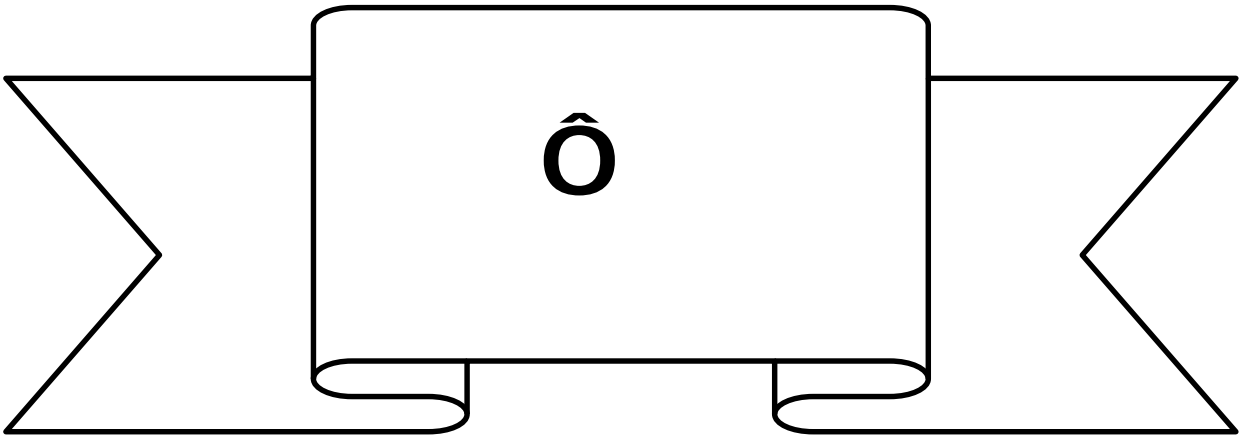

• • • • • 1 • • • • •

• • • • • "U • • • • •

• • • • • U • • • • • U • • • • •

• • • • • " " • • • • •

• • • • • • • • • • U • U • • • • •

• • • • • " • • • • • U • • • • •



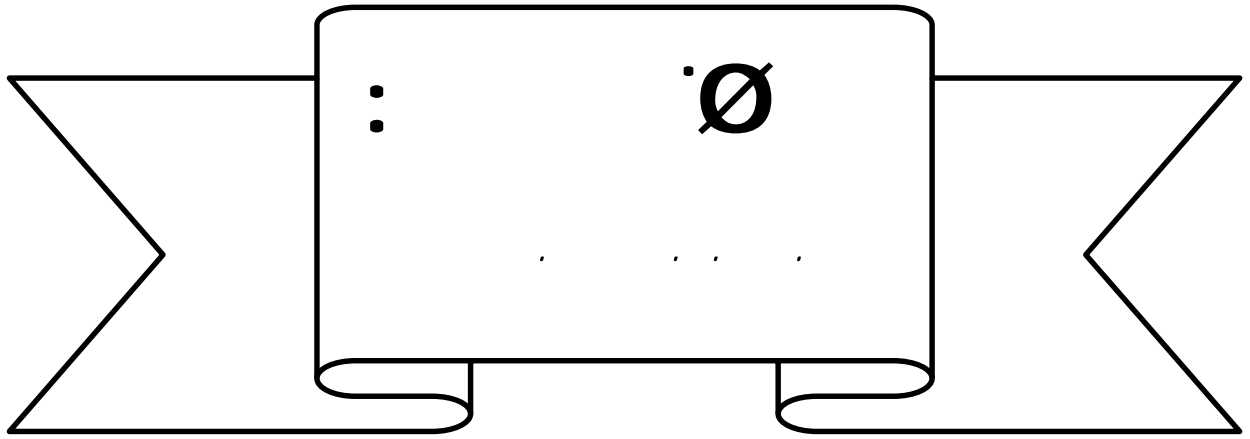

..

. I

-1

-2

. II

-1

-2

. . III

. -1

. -2

ñ õ

(1)

.fl ù ÷ - .

(2)

.fl ÷ - .

ù

ù

(3)

(4)

ã

ù

.fl ÷ - .

f1)

"(\$& fl ÷ fl ÷ fl ÷

")& % , + fl " ÷ fl ù ÷ f2)

ù f3)

"% (%) *

"% # f4)

(1)

:plaisir' . . . 'fl

h donism" "" plaisir"

'h done"

(2)

'  ' 

'   

' 

' 

-

' 

1

' 

' 

' 

' 

' 

' 

(3)

' 

' 

' 

' 

' 

' 

&\$\$,

'fl'    

'fl)

"" +

"" * %-- 'fl  

'f2)

'f3)

""(+% %

Ù

Ù

à

Ù

Ù

Ù

Ù

1

Ù

”

(1)

1

”

Ù

Ù

-

”

”

”

”

Ù

Ù

Ù

Ù

(2)

Ù

Ù

Ù

Ù

Ù

”

Ù

- * ”

Ù

Ù

Ù

“(+& (1)

fl- *) #’ % ’ ! , *(#&) \$£ †

“fl £”« »

&\$%& & f2)

“&) *

Ù

Ù

à

(1),

Ù

-

Ù

Ù

Ù

||||

Ù

Ù

Ù

"

Ù

Ù

Ù

"

(2),

||||

Ù

-

Ù

"

"

||||

Ù

*fl

£

Ù

(3), Ù

Ù

Ù

Ù

fl

£Ù

||||

""% +'

f1)

""(%

% -'

%

f2)

Ù

»

Ù †

«

"* \$

% , \$

fB)

.....

..... ù ù ù

..... ù 1 ù

..... (1)

..... ù - fButler

..... (2)

..... ù ù

..... ù ù

..... - Bentham

..... ù

..... (3) ù

..... ù ù ù

..... (1)

..... (2)

..... (3)

(1)

Ù

(2)

*"

Ù

f) \$* # (() Ł

Ù

Ù

(3)

Ù

Ù

f%

Ù

Ù

Ù f&

Ù

Ù

f|

Ù

Ù

“) %' & f| " Ł Ù f|)

"-% Ù (2)

Ù Ù f) \$* # (() Ł †

.32 - ' % Ù fB)

Ù f(

"", -Ù "Ù Ù

Ù Ù -

(1), Ù

Ù Ù f)

" " " " Ù

** *Ù -

Ù

o Ù

(2), Ù

Ù Ù

" " " " Ù

" " ((1)

Ù " †

be Ù

Ù

Ù

"fl " Ù ††

be

Ù

"fl " †

" " * (f2)

Ù Ù Ù - Ù

(1)

à

"fl Ł

Ù

Ù

- Ù

Ù

Ù

(2)

" Ù

"

- Ù

Ù

(3)

Ù

Ù

"((' % + & ' fl " Ł (1)

" & (2)

" - & \$\$\$ % Ù fB)

$$\frac{1}{2} \cdot \frac{1}{2} = \frac{1}{4}$$

$$\frac{1}{4} \cdot \frac{1}{4} = \frac{1}{16}$$

$$\frac{1}{16} \cdot \frac{1}{16} = \frac{1}{256}$$

(1) $\frac{1}{2} \cdot \frac{1}{2} = \frac{1}{4}$
 (2) $\frac{1}{4} \cdot \frac{1}{4} = \frac{1}{16}$
 (3) $\frac{1}{16} \cdot \frac{1}{16} = \frac{1}{256}$

- + (1)
- (2)
- .256 f4)

Ù

(1)

Ù à

|||||

Ù

1

||

Ù

Ù

Ù

Ù

||

(2)

||

||Ù

Ù

Ù

|||||

Ù

Ù

|| (3)

Ù

||

Ù

|| - (1)

|| (& (2)

|| * fl % £ (3)

.....

.....

.....

1 1 1

(1) Ù -

..... -

.....

..... Ù 3

..... Ù Ù "

(2) Ù 1 ð

..... Ù Ù

..... f%

..... Ù *

..... " Ù

..... Ù Ù

..... "

..... Ù f&

..... "f| È Ù

..... (1)

..... - Ù

..... Ù

..... f| È,

..... & f2)

#

Ù Ù Ù

(1) Ù

- Ù

(2)

Ù

(3)

Ù

Ù

Ù

Ù

Ù

Ù

Ù

»

Ù

Ù

Ù

Ù

#

""% Ù fl)

"") (2)

"") (3)

#

#

#

(1)

Ù

Ù

Ù

Ù

**

Ù

Ù

Ù

Ù

Ù

à

.110 %-

fl" Ł

Ù

(1)

Hédoné

Hédonisme

Ù

Ù Ù

"fl

Ł.

Ù

(1)

Ù

”

Ù

(2)

Ù

Ù

#

1

Ù

Ù

«

»

Ù

1”

”

Ù

Ù

”

Ù

-

Ù

Ù

Ù

Ù

Ù

Ù

Ù

Ù

”

Ù

Ù

f1

£

f1)

*** *

f2)

(1)

Ù

Ù

Ù

Ù

Ù

(2)

""

""

""

""

Ù

Ù

(3)

Ù

Ù

Ù

Ù

Ù

Ù

Ù

1

-

Ù

Ù

Ù

(4)

Ù

Ù

Ù

Ù

Ù

"" - (1)

""%t' % +, & (2)

""""%t' % (- % (3)

""& - (4)

Ù

1

””

Ù

(1)”

Ù

” Ù

fl' && £' ” ” Ù

- ” ” Ù

””””

(2)

Ù Ù

(3)

””

Ù

Ù

””

.257 f1)

%) * Ù (2)

””%

f1 £

”-) &\$%\$ %

Ù

1

fl(+% Ł

(1)

Ù

fl)

%

Ù

%-

%+

""&&

%, +



..

.I

.II

-1

-2

-3

"

.III



.....

.....

.....

.....

.....

.....

.....

.....

.....

.....

.....

.....

.....

.....

.....

.....

.....

.....

.....

.....

(1)

.....

.....

.....

.....

.....

.....

.....

.....

.....

.....

..... fl

.....

.....

.....

.....

.....

.....

..... fl)

.....

..... % \$\$\$

Ù

” ”

Ù

*

Ù ° Ù Ù

(1)

Ù

Ù

Ù

Ù

” ”

”Ù

Ù

” ”

Ù

”

Ù

”(2)

Ù

—”

fl814 -i856 #198 -i139E

*

Ù

Ù

”fl

£

Ù

”%%

&\$\$, fl. £

f1)

”*-

fl £ fl £

Ù

f2)

Ù

fl Ł.

(1)

fl Ł. Ù

(2) Õ Õ Õ Õ Õ

1

Ù

(3) Ù

fl Ł. Ù

Õ

Õ Õã

(4)

ã

Õ

ã

"(% &\$\$& fl Ł. f1)

"&\$) f2)

"&\$\$ f3)

"&%* f4)

(1)

(2)

fl Ł.

(3)

(4)

āā

ō ā

ōō

ā

ō

ō

ā

fl

Ł

ù

ù

ù

fl

Ł

fl Ł

(5)

ā

ō

ō

fù Ł.

ō ō

ù !

ā

ō

ā

ōā

ō

ō

fl Ł fl Ł

(1)

fl +

(2)

fl - % f3)

fl , % f4)

fl & \$ + f5)

ù

ù

ù

ù

ù

ù

(1)

fl

ù

õõõ

ùõõ

õõõõ

õ

õõ

õõõ

õ

ã

ã

õ

õõ

õ

õõõ

õ

õ

õ

õõõõ

õ

õ

õõ

õã

õ

ù

õ

õ

ã

õ

õ

õõõ

õ

õ

õ

õ

õã

õ

õ

õ

õ

(1) Õ ã

.....
..... Ù
..... Ù
.....

Ù
.....
..... Ù
..... Ù Ù Ù Ù
..... fl Ł.Ù (2) ..

ÕÕ ã ã ÕÕ ã ã ã ã

(3) Õ Õ Õ Õ Õ ã ã
fl Ł.Ù Ù

(4) ä
fl Ł.

(5) ÕÕÕ Õ Õ ã ã ã Õã

-
- "&\$\$ f1)
 - & f2)
 - .83 -, & %, '
 - "&+- '&\$\$' & Ù Ù f3)
 - "" (& f4)
 - ""), f5)

(1) Õ ã Õ

f&

!

(1)

fl Ł.

ÕÕ ã Õ ã ã ã ã

Õ Õ ã Õ Õ

(2) Õ ã Õ

fl Ł. Õ

ã

(3) ã Õ Õ Õ

fÛ ŁÛ "

ã Õ ã ã

ÕÕ ã ã ã ã ã

(4) ã Õ Õ

"+"\$, (1)

"&+- Õ (f2)

"&(% (3)

"& & (f4)

Ù Ù
fl Ł Ù "

ã ã

(1) Õ Õ ã

Ù

(2)

(inconscient)

(3)

be Ù

fÙ Ł.Ù Ù

ÕÕã ã

Õã ã ã

(4) ÕÕ

fÙ Ł.

ã ã

fl " Łfl " Ł Ù Ù (2)

.130

"%& fB)

,528 f4)

ã õõõ ã õ

ãã ã õ ã

õõ ã ä õõõã ãã

(1) ã

ù

ù ù

1

||

!

||

fIÙ È.Ù

..... õõõ ä

õõ ä õ õ

õõ ã.

(2) ä ù

.216' f1)

,155' f2)

fù 'ù '1

“ ã ã ”

(1) · ä · ä · à ÕÕ à · ä · ã

fù 'ù

“ Õ ”

(2) · è · ã

“ ù ”

(3) ù ù

ù “ ù ù

fù 'ù è

(4) Õ · Õ ã è ”

.463 f1)

.128 f2)

i(ANEP) ù f3)

“ ”% , ’ & & \$ \$ % ”

“ ”% f4)

“ Õ · · · · · ã · · · · · ÕÕ

(1) · · · · · ùõ · · · · · ã ã · · · · · Õ · · · · ·

“ · · · · · ù · · · · ·

fù · · · · · Ł.ù

(2) · · · · · Õ · · · · · Õ · · · · ·

fù · · · · · Ł.ù

“ · · · · · ã · · · · · Õ

(3) · · · · · ä · · · · · Õ · · · · ·

fù Ł. · · · · · ù · · · · ·

(4) · · · · · ã · · · · · Õ · · · · ·

fù Ł.ù

(5) · · · · · Õ · · · · · Õ · · · · · ã

“ · · · · · « · · · · · » · · · · · ù · · · · ·

“%& · · · · · f1)

“% % · · · · · f2)

““%) · · · · · f3)

““ \$% · · · · · f4)

“&% · · · · · f5)

· ù · · · · · ù · · · · ·

fì ı. ù · · · · ·

(1)

(2)

· ù · · · · ·

· ù · · · · ·

· ù · · · · ·

fì ı

(3)

· ð · · · · ·

· ù · · · · ·

fù ı.

· ù · · · · ·

(4)

· ã · · · · ·

· ã · · · · ·

fù ı"

· ù · · · · ·

· ã

(5)

· ã · ù · ã · · · · ·

fù ı.

""%& · · · · · f1)

" · · · · · f2)

""&\$) · · · · · f3)

"&\$% · · · · · f4)

"%*% · · · · · f5)

(1) Õ Õ ç ã Õ

Ù

!

Ù

Ù

Ù

Ù

Ù

fiÙ

ł

Ù

ã

ã

ã

ã

ã

æÙ

è ” ã

(1) ã

ù

ù

fl Ł ù

ù

ù

(2) " ' ù ù

ù

flù Ł.

ã

ã

ãõ

.491;490 (1)

.62 fl Ł fl Ł (f2)

(1) Õ

3

1

Ù

(2)

Ù

”

”

”

Õ

Ù

Ù

» «

» «

»

”

Ù

fÙ Ł.

« »

õã

ã õ

õ

õ

ã

õ ù ã õ

(3)

õ

o

ã

Ù

Ù

"fl

Ł

Ù

Ù

,590 f1)

.91 2 1976 j2 f2)

” \$\$ fB)

Ù
Ù fl Ë Ù Ù fl Ë Ù
fl Ë
" " Ù " "

(1) ã õ õ

fl Ë
" Ù

Ù Ù " " Ù
Ù Ù " " Ù
(2)

" " Ù
" " " fl

" " Ù Ù
æ Ù
Ù " " Ù
fU Ë.

õ õ õ õ

"&%\$ Ù fl)

"+\$, Ù (2)

(1) ã õõ ã õ õõ

f1 Ł.

õ õ

õ ã õ õ

(2) õ

ù
fù Ł. ù ù

(3) õ õ õ

fù Ł

.....

..... ã

(4)
.....

f1 Ł.

õ õ ã õ ã õ

(5) ã !

"%) f1)

""%&(..... f2)

"&&% ù f3)

""&\$% f4)

.212 f5)

ù

ù

ù

fù

£.

"|

â

å

ã

(1)

ù

ù

ù

ù

-

ù

"fl

£.

õõ ã

(2)

å

fù

£.

â

ù

â

" \$\$ f1)

"%*, f2)

(1)

Ù
Ù
Ù
fÙ ٤

(2)

ā ā

Ù
Ù
fÙ ٤. Ù
« 1 »

بَاكِرُ الْيَوْمِ الصَّبُوحَا ، وَاعْصُ فِي الْخُمْرِ النَّصُوحَا (3)

fI ٤.

ā
è ā

(4)

ā ă ä ã

fI ٤.Ù

- f1) "%&"
- f2) "\$&"
- f3) "(%"
- f4) " "

ä

ä

(1)

ä

ü

ä

fü ü

ä

(2)

ü

fü ü

(3)

ä ä

fl

(4)

õ

õ

ã

fl ü

õ

õ

õ

õ

õ

õ

õ

õ

(5)

õ

õõ

õ

õ

õ

õõ

ü

ü

f1)

f2)

(4)

f4)

f) L

..... :.Ø Ø



..... ù ù
.....

.....
..... fù Ł. ù
.....

(1) Õ õ
.....
.....
..... !fl Ł.

..... õõ õ õõ Õ ° ùõ ù
..... õ õ õ õ õ
..... õõ õ õ
..... õ õ õ õõ
.....

(2)
.....
..... õ Ł
..... "fl
..... ù ù
.....

..... ù
.....

.....&?% fl)
....."% - f&Ł

Ù

”

”

Ù

—

(1)

Ù

Ù

”

Ù

Ù

—Ù

(2)

Ù

” (

) fl)

.90

2

(2)

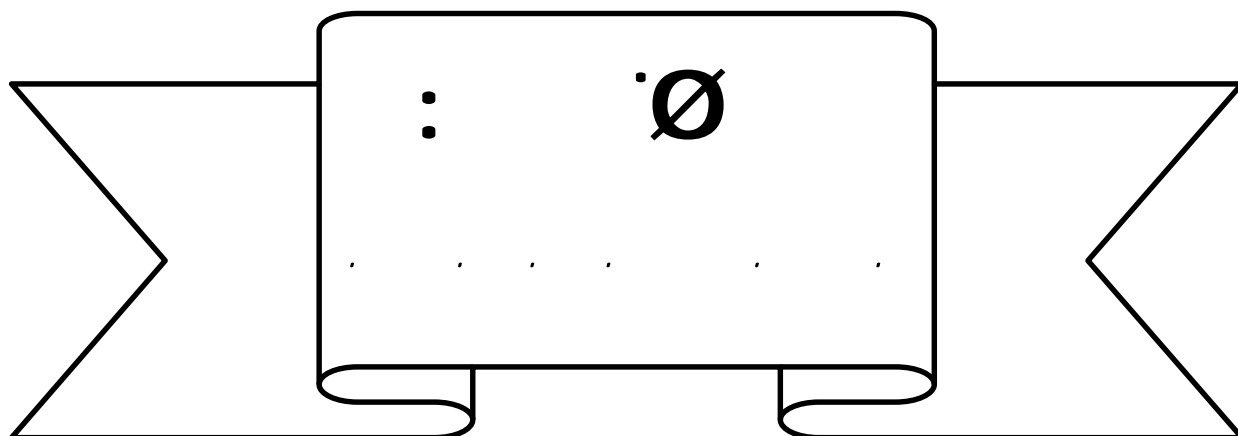

· · · .I

· · .II

· -1

.. · -2

.....

..... f%

..... ù

(1)

ù

1 " ù

ù (2)

.....

.....

.....

.....

.....

.....

.....

..... f% f1)

..... t' (2)

..... "&- %

Ù

(1)

Ù

1

Ù

Ù

(2)

(3)

f1)

""\$ %& (2)

""& % %* (3)

(1) ù

1"

"

ù

ù

ù

ù

ù

f%

.fl

ù

ã

ã

à ù

(2)

ã

ã

(\$)

(1)

% %

(2)

.....

.....

.....

.....

.....

.....

Ù

..fl .. ÈÙ

.. Õ ..

(1) .. Õ .. Õ .. Õ Õ .. ä .. Õ ..

.....

.....

.....

.....

.....

..fl .. È

..fÙ .. ÈÙ

(2)

.....

.....

.....

.....

.....

Ù

Ù Ù 'Ù

.....

.....

.....

.....

.....

.....

Ù .. f&

..), + .. f1)

"&&* .. f2)

ù

ù

fù

ł

(1)

ã

fù

ł

(2)

ù

fl

ù

fl

ł

ã

ã

õõ

õõ

õõõ

ã ù

"%) (fl)

"% (fl)

(1) ù ù çã

.....
.....
.....

ù

“”

.....
.....

“” f l t

ù

ù

ù

“”

(2) ù “ ” “ ù ù

ù ù ù

“”

ù

ù

ù

(1) -) .

(2) سورة الواقعة، الآية 91.

Ù

Ù

(1)

fÙ ÈÙ

è

ä

ä

å

(2)

ãä

ã

o

Ù

”

”

”

”

”

”

”

”

Ù

Ù

f1

È

f1)

.07 2001

ص 226

f2)

(1) ù ã
..... fl Ł ù

..... ã
.....

(2) ă ù
..... f ù Ł ù

..... ù ã

(3) ăă ã

.....
.....
..... ù ù
..... ù fl ù ù
.....

..... fl Ł

(4) ã ã

..... f ù Ł ù

.152	f1)
.158	f2)
.34	f3)
.185	f4)

(1) ā ā

fU E.U

(2) a

(3)

U

U

U U U

(E.)

وَلَا شَفَىٰ وَجَدِي مِنْ يَصِيبُ إِلَىٰ وَتَدِ
لَا دَرَّ دُرِّكَ فَلَ لِي مِنْ بُؤِ أَسَدِّ

لَا يَرْقَىٰ اللهُ عَيْنِي مِنْ بَكِي حَجْرًا
قَالُوا دَكَّرْتُ دِيَارُ الْحَيِّ مِنْ أَسَدِّ

f1) 102

f2) 203

f3) 2009 i1

(1) ã å

! !ù

||

ù

ù

1

1

||

-

ù

ù

ù

ù

à

ù

ù

||||

ù

ù

(2)

ù

ù

õ

õ

ù

ù

ù

fù

ù

å

è

å

è

.149 f1)

.230 f2)

õõ ã ã ã

(1) ã

ù

1'

ù 1'

ù

è

å

å

ã

å

ã

å

å

ã

ã

ã

ã

ã

(2)

å

ù

è

ù

||

ù

ù

1

.23

(1)

.24

(2)

Ù 1

""

"fÙ Ł.Ù

ã ä ã ð ã

(1) å fi ç ãfi

! Ù

"" !

Ù Ù

.(2), Ù

""
.....
.....

Ù

"fi Ł. Ù

(3) Ù ã å

.202 (1)

.134 f2)

.149 f3)

..... ù ù ù
 ù
 ù ù
 "fù ȷ.ù ù
 "fù ȷ.ù ù

(1) ã ð ù ã

..... ù
 ù ù
 i(2) ù
 "

..... ù
 "f1 ȷ

..... ã
 ÕÕ ã ÕÕ ã Õ ã

.203 f1)
 .162 f1 "ȷ, f1 ȷ, f2)

(1) a'ay a'

'U 'U

fl ʔ

fU ʔ 'U 'U

... a'

... a'

(2) ay ay a'

.....

fl ʔ

..

(3) , 'U

.....

'U ay 'U

fl ʔ 'U

f1) 508

f2) 522

(3) غاستون باشلار، جماليات المكان، ص136.

(1) ã

ط

"f|

ù

"fù ط ù

(2) فَلَيْسَ لَهُمْ مِثْلُ الْكَأْسِ مِنْ آسٍ ، لِأَفْطَعْنَ نِيَّاطَ الْهَمِّ بِالْكَأْسِ ،

"ù

fù ط ù

(3) وَمَجْلِسُ خُمَارٍ إِلَى جَنْبِ حَائِةٍ بِقَطْرِبَلٍ بَيْنَ الْجِنَّانِ الْحَدِيقِ

"f| ط

ã

.305 (1)

.125 (2)

.372 (3)

ò ò

ù ã

ý ã

ý ã ã

ò ã ã

(1) ù ã

..... " "

..... '1' 'ù'

..... '1'

..... '1'

..... " "

..... -

..... 'ù'

..... 'ù'

(2) " ,

.....

"f| Ł'

.413 |412' f1)

f2)

.53 1990 |1 Ł'

fl Ł

Ù Ù

Ù 1

Ù

Ù

Ù

!

- Ù

Ù

(1) "

fl Ł

fl Ł

(2) ð

fl Ł Ù

1980 fl Ł fl)

.18 fl)

ã

ù

(1)

ù

ù

ù

'fi 'L. 'ù

ãfi

ã

ãç

ã

(2)

ç

ù

è

ù

.541 'f1)

474 'f2)

É Ù 'fl É
fl É.Ù "fl

... ã ð

... ð

(1)

Ù Ù

.....

fl É " "
fl É Ù

... ð ã

.....

(2) å

..... Ù

1' Ù Ù

..... Ù fl É

.455 f1)
.63 f2)

..... -

(1) " , Ù " Ù Ù

..... Ù " "

Ù " 1

"fl Ł fl Ł fl

..... Ù

fl Ł Ù

..... Ç

.....

.....

(2)

fl Ł Ù

(3) Ù

..... Ù

..... Ù 1

..... Ù " Ù

.....

.30 f1)

.95 f2)

.127 f3)

Ù
Ù fl Ł fl Ł
fl Ł

(1) ð Ù

Ù
-Ù

(2) "

“ ”

“”

• • • Ô

“ ”

Ù

1Ù Ù

—

Ù

415 f1)

1421 fl Ł f2)

Ù

(1) "

1

Ù

Ù -

(2) "

Ù

à

Ù

fl Ł.

ã

ã

ã å

ø

ã

ã

ä

ã å

.705 fl) f1)

1986 fl Ł. fl Ł. f2)

(1) ã

fl Ł

be 1

Ł

Ù 1 fl Ù

Ù

fl Ł Ù Õ Õ

ã fi

ç ã fi

ã

(2) , fi fi fè

fl Ł

¿

fl Ł

. 198 (1)

. 163 f2)

..... ù

..... fi fi fè

..... ù

..... fi ù

..... ù

..... fi ù

..... ù

..... ù

..... ù

..... ù

..... ù

(1) ù

Ù Ù Ù fl Ł

1

fl Ł Ù

ã ã ã

(1) ã

Ù Ù

Ù Ù

Ù

Ù

1

1

|||||

(2) "

Ù

Ù

Ù

129 f1)

6 f2)

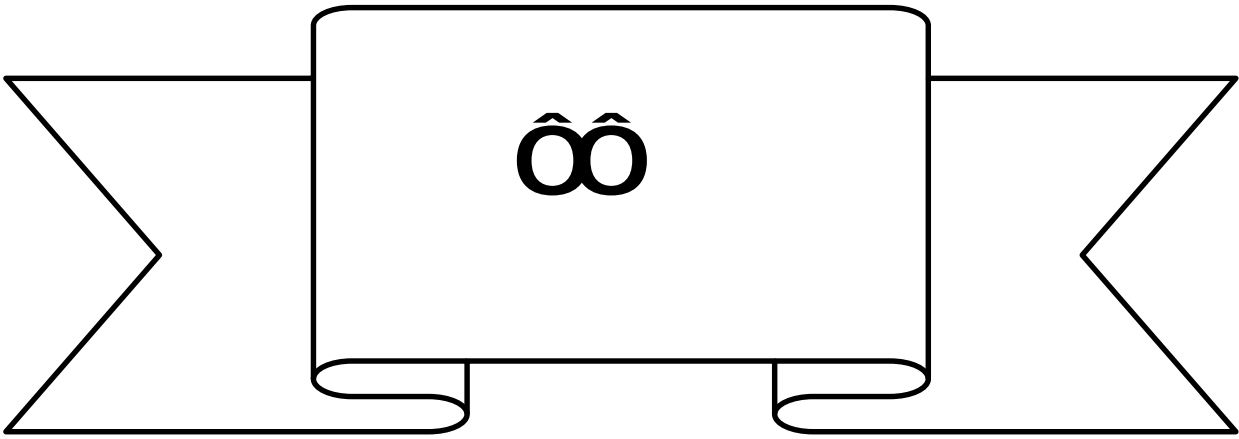

خاتمة:

... .. ù

... .. Õ (1

hedone' plaisirk. Õ

ù

... ..

ù Õ

ù

ù

ù Õ

ù

1 ù Õ

... ..

... ..

ù

1

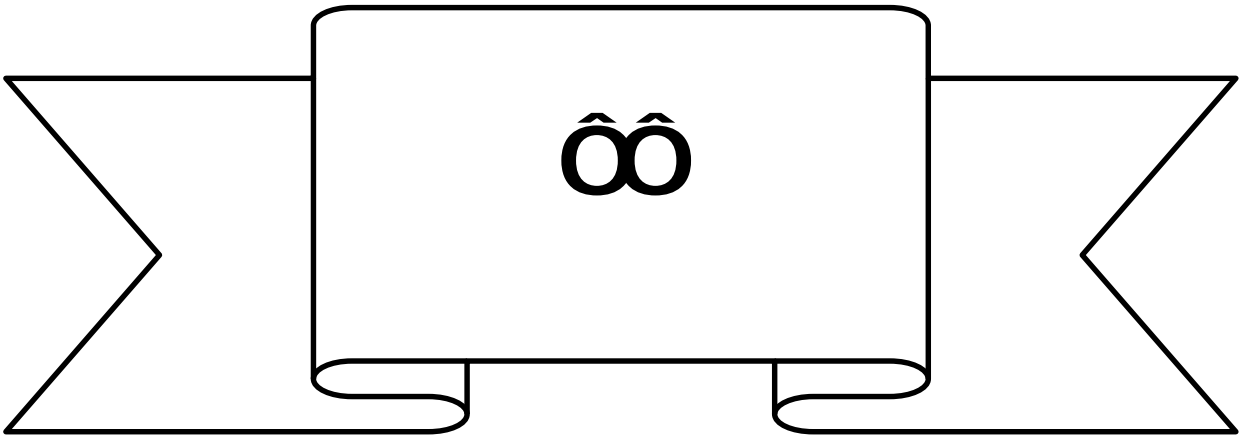

Barthes, Bentham...etc ; et musulmans tels que : Avicenne, Ibn Qayim, El Jaouzia, El Fârâbî, Al razi...etc, ce concept de "plaisir" se croise sémantiquement avec d'autres vocables : bonheur, bien, intérêt avec lesquels les dis parties sont presque imperceptible.

Les philosophes l'auraient scindé (le concept de plaisir) en deux type :

Intellectuel et sensationnel.

Le plaisir intellectuel repose sur l'esprit, alors que le plaisir sensationnel émane des cinq sens, et la plupart des savants et philosophes privilégient le coté spirituel.

Cette recherche à montrer que le "plaisir" à été abondamment présent dans les poèmes d'Abou nouas, notamment la poésie de vin or, les vins constitue pour lui la source infaillible des grands plaisir et par conséquent, il lui à préserver une place prépondérante, ce qui se répercutait visiblement dans ses poèmes, ou il le décrit, et le prône au point de la sanctifier.

En outre, le lieu de ce délice _la taverne_ constitue pour lui le meilleur endroit à lui procurer confort physique et besoin sensuels dans sa poésie, existe une falsification de vérités révélée dans sa sanctification des assise dévergondage et des lieux de débauche, et en parallèle, sa profanation des lieux saints : mosquée, Kaaba, et la poche noir choses qui reflètent un état d'âme et une philosophie unique.

قائمة المصادر والمراجع:

➤ القرآن الكريم

المصادر:

- ابن القيم الجوزية، الداء والدواء، تحقيق: ناصر الدين الألباني، دار الجوزي، القاهرة، مصر، (ط8)، 2012م
1. أحمد بن أحمد الفيومي، المصباح المنى، مكتبة لبنان، بيروت، (دط)، 1987م.
 2. اسماعيل بن حماد الجوهري، الصحاح، تحقيق: احمد عبد الغفور عطار، دار الملايين، بيروت، لبنان، (دط)، 1956م.
 3. الفيروز آبادي، قاموس المحيط، مؤسسة الرسالة، لبنان، (ط8)، (دت)، 2008م.
 4. ابن سينا، عيون الحكمة، تحقيق: عبد الرحمان بدوي، دار القلم، بيروت، لبنان، (ط3)، 1980م.
 6. ابن طباطبا، عيار الشعر، تحقيق: لحاجزي ومحمد زغلول سلام، المكتبة التجارية الكبرى، القاهرة، (دط)، 1956م.
 7. ابن منظور، لسان العرب، دار المعارف، (ط2)، (دت).
 8. ابو نواس، الديوان، تحقيق: سليم خليل القهوجي، دار الجيل، بيروت، (ط2)، 2003م.
 9. ابو نواس، الديوان، شرحه وضبطه وقدمه: علي فاعور، دار لكتب العلمية لبنان، (ط2)، 2002م.
 10. زكريا بن محمد بن محمود القزويني، دار صادر، بيروت، (دط)، (دت).
 11. ابي الوليد رشد، تلخيص السفسطة، تحقيق: محمد مسلم سليم، دار الكتب، القاهرة، (دط)، 1972م.

المراجع:

12. اسماعيل مظهر ،فلسفة اللذة والألم ،مطبعة الحجازي ،القاهرة ،(دط) ،1932م.
13. أرثو سعديف وتوفيق سلوم ،الفلسفة العربية الإسلامية ،دار الفارابي ،بيروت ،(ط2) ،2000م.
14. باديس فوغالي ،الزمان والمكان في الشعر الجاهلي ،علم الكتب الحديث للنشر والتوزيع ،إربد ،الأردن ،(ط1) ،2008م.
15. بشرى محمد الخطيب ،القصة والحكاية في الشعر العربي في صدر الإسلام والعصر الأموي ،دار الشؤون الثقافية العامة ،بغداد ،(ط1) ،1990م.
16. جمعة طيبي ،دلالة المكان في رواية الأزمة الجزائرية ،مقاربات(مجلة العلوم الإنسانية) ،فاس ،المملكة المغربية ،(ط1) ،(دت).
17. حنا الفاخوري ،الجامع في تاريخ الأدب العربي ،دار الجيل ،لبنان ،(دط) ،(دت).
18. حربي عباس عطيتو محمود ،الفلسفة القديمة ،دار المعرفة الجامعية ،(دط) ،(دت).
19. حسين عطون ،سيرة الوليد بن يزيد ،دار المعارف ،مصر ،(دط) ،1980م.
20. خالد حسين حسن ،شعرية المكان في الرواية الجديدة ،مؤسسة الإمامة الصحفية ،الرياض ،(دط) ،1421هـ.
21. سعيد السبع ،الفلسفة لتلاميذ السنة الثانية ثانوي(شعبة آداب وفلسفة) ،دار الكتب العلمية للطباعة والنشر والتوزيع ،طبعة مزيدة ،(دت) .
22. سيزا قاسم أحمد ،بناء الرواية ،الهيئة المصرية العامة للكتاب ،مصر ،(ط2) ،1988م.
23. شوقي ضيف ،الفن ومذاهبه في الشعر العربي ،دار المعارف ،القاهرة ،(ط1) ،(دت).
24. شوقي ضيف ،الشعر وطوابعه عبر العصور ،دار المعارف ،القاهرة ،(ط2) ،(دت).
25. طه حسين ،حديث الأربعاء ،دار المعارف ،القاهرة ،(ط2) ،(ج2) ،1976م.
26. طه عبد الرحمن ،سؤال الأخلاق ،المركز الثقافي العربي ،الدار البيضاء ،المغرب ،(دط) ،2000م.

27. طه الوادي ،جماليا القصيدة العربية ،الهيئة المصرية العمة للكتاب ،(دط) ،1985م.
28. طاهر أحمد مكي ،أمرؤ القيس أمير الشعراء الجاهلية ،حياته وشعره ،دار المعارف ،مصر ،(دط) ،1968م.
29. عبد الناصر حسين محمد ،شعر ابي نواس قراءة أسلوبية ،المجلس الاعلى للثقافة ،القاهرة ،(ط1) ،2009م.
30. عبد الحمان بدوي ،أرسو عند العرب ،وكالة المطبوعات ،(ط2) ،1978م.
31. عروة عمر ،الشعر العباسي ،قضايا وظواهر ،دار جرير للنشر والتوزيع ،(دط) ،عمان ،الاردن ،2008م.
32. العربي حسين درويش ،الشعراء المحدثون في العصر العباسي ،الهيئة المصرية العامة للكتاب ،(دط) ،1989م.
33. فؤاد دؤارة ،شعر وشعراء ،الهيئة المصرية العمة للكتاب ،(دط) ،(دت).
34. مصطفى الشكعة ،الشعر والشعراء في العصر العباسي ،دار العلم للملايين ،بيروت ،(دط) ،1986م.
35. محمد عثمان نجاتي ،الدراسات النفسانية عند العلماء المسلمين ،در الشروق ،بيروت ،(ط1) ،1993م.
36. ماجد فخري ،أرسطو طاليس المعلم الأول ،المطبعة الكاثوليكية ،بيروت ،(دط) ،(دت).
37. محود درابسة ،التلقي والإبداع قراءات في النقد العربي القديم ،دار جرير للنشر والتوزيع ،عمان ،الأردن ،(ط1) ،2010م.
38. محمد قطب ،دراسات في النفس الإنسانية ،دار الشروق ،(ط6) ،1983.
39. محمد الجبر ،الفكر الفلسفي و الأخلاقي عند اليونان ،دار دمشق ،دمشق ،(ط1) ،1994م.

الكتب المترجمة:

40. أرثوسعدييف ،ابن سينا ،ترجمة: فارس غصوب ،المؤسسة الوطنية للاتصال والنشر والإشهار (ANEP) ،الجزائر ،(ط2) ،2001م.
41. ارسطو طاليس ،فن الشعر ،ترجمة :عبد الرحمان بدوي ،دار الثقافة ،بيروت ،(دط) ،1973م.

42. أرسطو طاليس، كتاب النفس، ترجمة أحمد فؤاد اللاهوائي، دار الحياة للكتب العربية، (ط1)، 1949م.
43. جان بيلمان نويل، التحليل النفسي والأدب، ترجمة: حسن مودن، المجلس الأعلى للثقافة، (دط)، (دت).
44. غاستون باشلار، جماليات المكان، ترجمة: غالب هلسا، المؤسسة الجامعية للدراسات والنشر والتوزيع، بيروت، لبنان، (ط2)، 1984م.
45. سيغمون فرويد، ثلاث مباحث في نظرية الجنس، تعريب: جورج طرايشي، دار الطليعة، بيروت، (ط2)، 1983م.

الموسوعات :

46. أندريه لا لاند، موسوعة لا لاند الفلسفية، ترجمة: أحمد خليل، منشورات عويدات، بيروت، باريس، (ط2)، 2001م.
47. معجم اللغة العربية، المعجم الوجيز، معجم اللغة العربية، (ط1)، 1980م.
48. محمد علي التهاوني، موسوعة كشاف اصطلاحات الفنون والعلوم، تقديم إشراف مراجعة: رفيق العجم، تحقيق: علي دحروج، مكتبة لبنان، ج1، (دط)، (دت).
49. منير البعلبكي، معجم ألام المورد، دار المعارف للملايين، بيروت، (دط)، 2008م.

المذكرات والأطروحات :

50. أحمد عبد القادر عقل، صراع الحضارات وأثره في الشعر العربي في العصر العباسي الأول، أطروحة إستكمالاً لمتطلبات درجة الماجستير في اللغة العربية وآدابها

.....

..... Ù .I

5.....

5..... Õ1

5..... Õ

7..... Õ

11..... Õ2

11..... Õ

15..... Õ

19..... Õ3

20..... Õ

22..... Õ

..... Ù Ù .II

27.....

27..... Õ1

36..... Õ2

